



Мебельная компания

Схема сборки изделия
Спальня ОРИОН «Комод»
750*810*435



комплектация						
1	Ш	Боковина	0,734	0,405	2	1дл1кр
2	Ш	Планка	0,768	0,100	3	1дл
3	Ш	Ящик	0,742	0,126	3	2дл
4	Ш	Ящик	0,384	0,126	6	2дл
5	Ш	Крышка	0,810	0,435	1	По кругу
6		ЛДВП	0,634	0,395	2	
7		ЛДВП	0,740	0,403	3	
8	С	Фасад	0,796	0,206	2	По кругу
8	Ш	Фасад	0,796	0,206	1	По кругу
9	Ш	Планка	0,768	0,080	1	2дл
10	Ш	Планка	0,765	0,030	1	-----
фурнитура						
	Еврошуруп			14 шт.		
	Эксцентрик шток			16 шт.		
	Замок к эксцентрику			16 шт.		
	Брус соединительный 634			1 шт.		
	Опора простая			4 шт.		
	Направляющая на 400 мм			3 шт.		
	Шуруп 3,5*16			30 шт.		
	Ручки с23/96			6 шт.		
	Шурупы к ручкам 25-30			12 шт.		
	Шайба			12 шт.		
	Гвозди			40 шт.		
	Евроключ			1 шт.		
	Заглушка			8 шт.		
	Шуруп 3*30			3 шт.		

Общие положения

1.1 Прежде чем начать сборку изделия, внимательно изучите настоящую инструкцию.

1.2 Сборку изделия необходимо проводить согласно схемам, предоставленным на рисунках упаковочной ведомости, комплектации фурнитуры.

1.3 Изделия следует собирать на ровном полу, покрытому тканью или бумагой, для работы необходимо иметь молоток, деревянный брусок, обёрнутый тканью, отвёртки (плоскую и крестовидную) угольник на 90 градусов, рулетку.

1.4 Перед началом сборки ознакомьтесь с назначением каждой детали по рисункам.

1.5 Все изделия набора выполнены из щитовых деталей:

стенок горизонтальных, стенок вертикальных, дверей и полок

Изделия собирают по одной схеме:

- сборка каркаса из горизонтальных (крышек, вязок) и стенок вертикальных с креплением стенок задних (ДВП);

- навеска дверей и крепление ручек;

- установка кронштейнов, полкодержателей, штангодержателей и размещение на них соответственно полок и штанг;

- сборка и установка ящиков

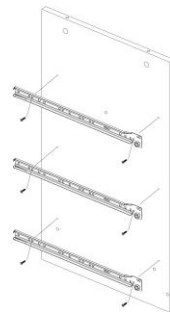

2. Порядок сборки изделия

2.1 К деталям **1** повернуть направляющие (колёсиком вперед) в намеченные отверстия шурупом 3.5*16.

2.1 Детали **1,2,9** скрепить еврошурупом между собой (как показано на рисунке)

2.2 К полученной конструкции из деталей **1,2,9** прикрепить крышку **5** с помощью эксцентриков

2.2 Прикрепить гвоздями или шурупами к задним кромкам каркаса из деталей **1,2,5** стенку **6** из ДВП

Внимание!!! Во избежание перекаса створок, после того как секция собрана в коробку, необходимо измерить диагонали, они должны быть одинаковыми. Только после этого можно прибивать заднюю стенку используйте это примечание при сборке каждой секции или её части.

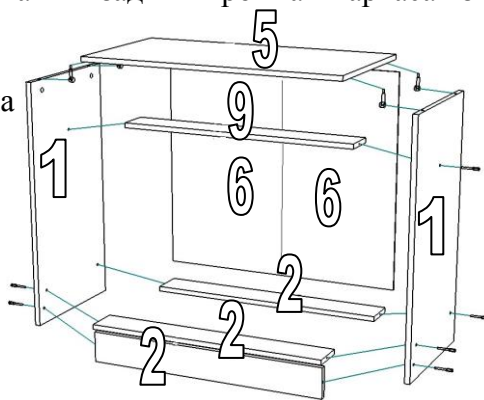

3. Сборка ящика

3.1 Стянуть детали **3,4** евровинтами.

3.2 Ввернуть шток эксцентрика в фасад (деталь 8).

3.3 Скрепить замком деталь 8 и 4.

3.4 Вставить ЛДВП **7** в пропил

3.5 детали 8 и прибить гвоздями к

3.6 корпусу ящика.

3.7 На деталь 4 установить роликовые

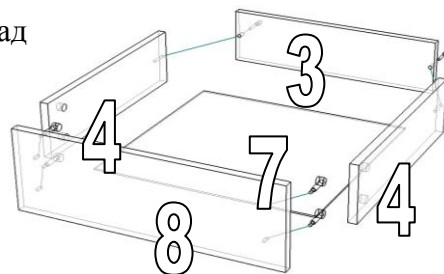

3.8 направляющие так, чтобы ролики

3.9 были направлены к задней стенке.

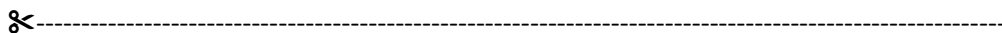
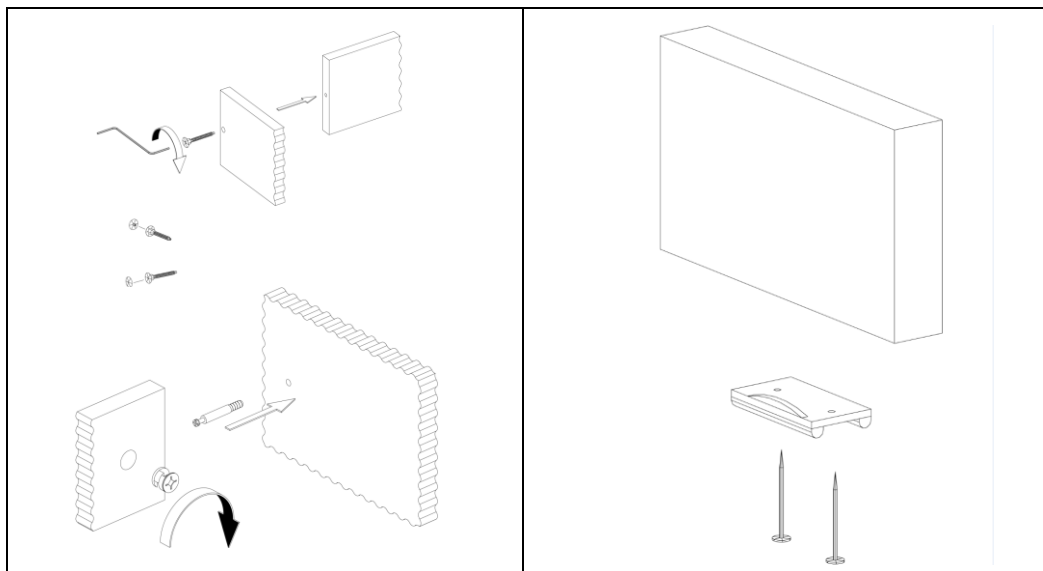

3.10 Вкатить ящик в направляющие.
Привернуть ручки



 <p>ТЭКС МЕБЕЛЬНАЯ КОМПАНИЯ</p>	<p>Дата выпуска – 2019 год . Срок службы – 5 лет Гарантийный срок эксплуатации – 24 мес. Произведено в России.</p>	
<p>Изготовитель ООО «Гудтрейн» ИНН 5837065820</p>	<p>Спальня ОРИОН «Комод»</p>	
<p>Юр.адрес: 440015, г.Пенза, ул.Литвинова, д.56, к.1, оф.1 Фактич.адрес: 440015, г.Пенза, ул.Литвинова, д.56, к.1</p>	<p>Декларация о соответствии: № RU Д-RU.МНЗЗ.В.00675 от 14.09.2018г</p>	

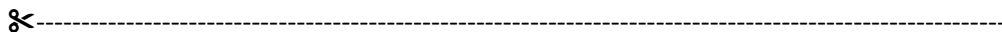

Вырезать и приклеить