

ГАРАНТИЙНЫЕ ОБЯЗАТЕЛЬСТВА

Предприятие-изготовитель гарантирует соответствие изделия требованиям **ГОСТ 16371-52014** при соблюдении условий транспортирования и хранения. Гарантийный срок эксплуатации-24 месяца. Срок исчисляется со дня продажи.

Гарантия не распространяется на мебель, имеющую механические повреждения (вырывы, царапины и др.), утолщение щитов от влаги (разбухание), возникшие от неправильного ухода, а также не имеющую штампа ОТК. В случае обнаружения производственных дефектов предприятие обязуется устранить их путем замены отдельных деталей.

Срок службы изделия - 5 лет.

ВНИМАНИЕ

Фирма - изготовитель оставляет за собой право вносить незначительные изменения в конструкцию изделия, не влияющие на качество продукции или улучшающие его.

УВАЖАЕМЫЙ ПОКУПАТЕЛЬ

Для удобства транспортирования и предотвращения повреждения изделия, вся мебель поставляется в разобранном виде. Настоятельно рекомендуем доверять сборку профессионалам. Не утилизируйте упаковки пока изделие полностью не собрано! Фирма - изготовитель не несет ответственности за неисправности, являющиеся результатом нарушения правил транспортирования и хранения, а также в случае несоблюдения рекомендаций по сборке, уходу и эксплуатации.

ПРАВИЛА УХОДА И ЭКСПЛУАТАЦИИ

Для сохранения мебели в хорошем состоянии в течение длительного срока необходимо соблюдать следующие правила:

1. Беречь поверхность мебели от механических повреждений.
2. Во избежании набухания щитов не допускать скопления воды на поверхности.
3. Поверхности мебели и лицевую фурнитуру можно чистить влажной тканью с применением хозяйственного мыла с последующей протиркой насухо.
4. Следить, чтобы температура посуды или приборов, находящихся в контакте с поверхностью мебели, не превышала 120°C.
5. Если расстояние между боковыми поверхностями мебели и газовой или электрической плитами меньше 25мм, то обязательно применение прокладки из асбестового листа.
6. **ЗАПРЕЩАЕТСЯ:** применять эфир, бензин, ацетон и другие растворители. Использовать для чистки наждачную бумагу, соду и другие средства, содержащие абразивные материалы.

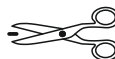

Domani

МЕБЕЛЬНАЯ КОМПАНИЯ

Модульная программа спальни «Модена» МШ-22

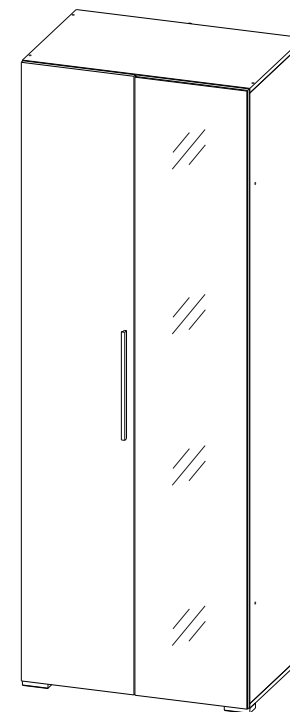

(ВхШхГ)
2200x800x544

Инструкция по сборке изделия,
правила эксплуатации, гарантийный талон

Domani
МЕБЕЛЬНАЯ КОМПАНИЯ

Дата выпуска – 2021 год.
Срок службы – 5 лет
Гарантийный срок
эксплуатации – 24 месяца.
Произведено в России

EAC

Юр. адрес: 440015, г. Пенза,
ул. Литвинова, д.56, корп. 2
Фактич. адрес: 440015, г. Пенза,
ул. Литвинова, д.56, корп. 2

Изготовитель
ООО «МКТ»
ИНН 5835130030

Модульная программа
спальни «Модена»
МШ-22

Декларация о соответствии:
ЕАЭС N RU Д-РУ.МН33.В.00309/19
от 13.12.2019 г.

Перед началом сборки необходимо проверить наличие всех деталей и фурнитуры!

Спецификация на панели и профили																							
Поз.	Наименование	Длина	Ширина	Кол-во																			
1	Бок левый	2148	520	1																			
2	Бок правый	2148	520	1																			
3	Крышка/Дно	800	520	2																			
4	Вязка	768	520	2																			
5	Ребро жесткости	768	200	1																			
6	Фасад	2176	396	1																			
7	Фасад с зеркалом	2176 <td 396	1	8	ЛДВП	2176	396	2		Скалка металлическая	764		1		Брус соединительный	2147		1		Зеркало (ЕВРОКРОМКА)	2174	394	1
8	ЛДВП	2176	396	2																			
	Скалка металлическая	764		1																			
	Брус соединительный	2147		1																			
	Зеркало (ЕВРОКРОМКА)	2174	394	1																			

Фурнитура

	Еврошуруп 6.3x50	20шт		Ключ	1шт
	Гвоздь	50шт		Опора 20 мм черная	4шт
	Шуруп 3.5x16	54шт		Ручка СПА-4 (352) черная матовая	1шт
	Заглушка для евровинта	12шт		Петля накладная с доводчиком	8шт
	Скалкадержатель металлический	2шт			

Необходимый инструмент для сборки:



Рис.1



Рис.2

Рис.3

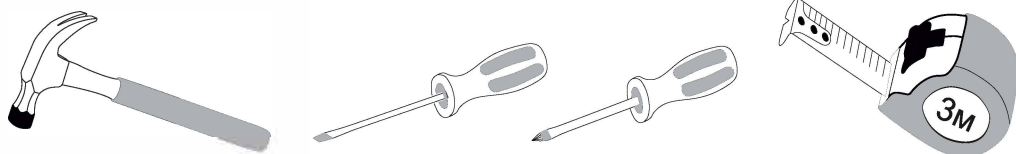

ВАЖНО!!!

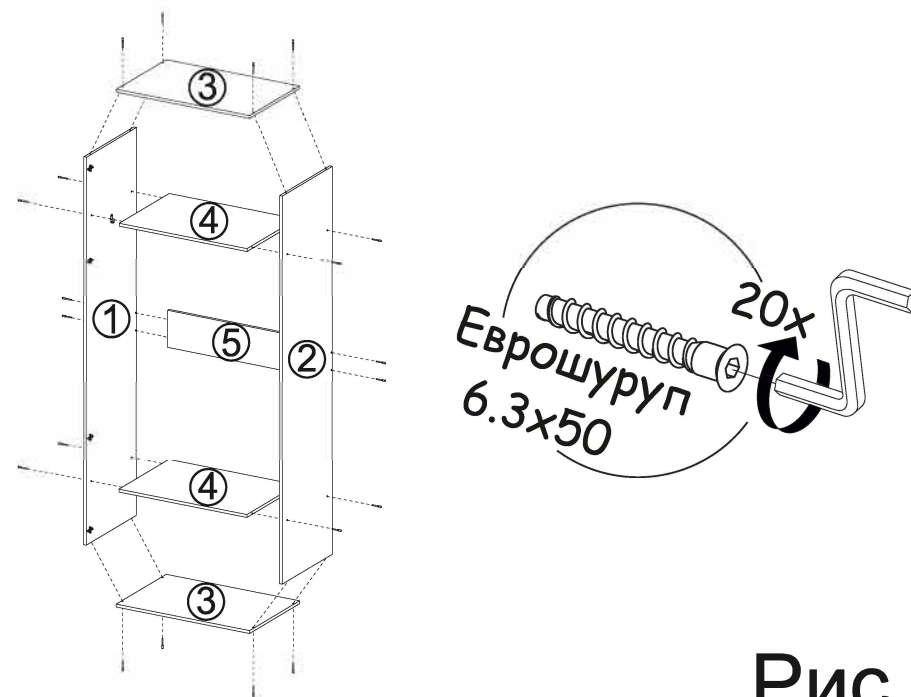
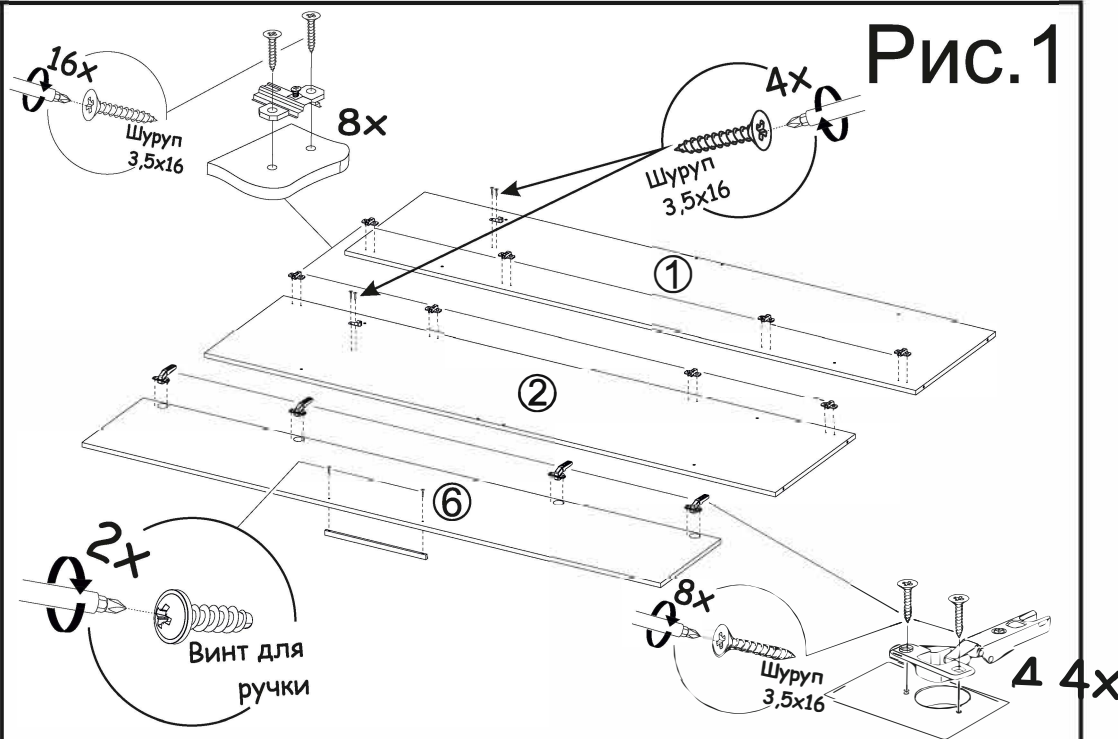
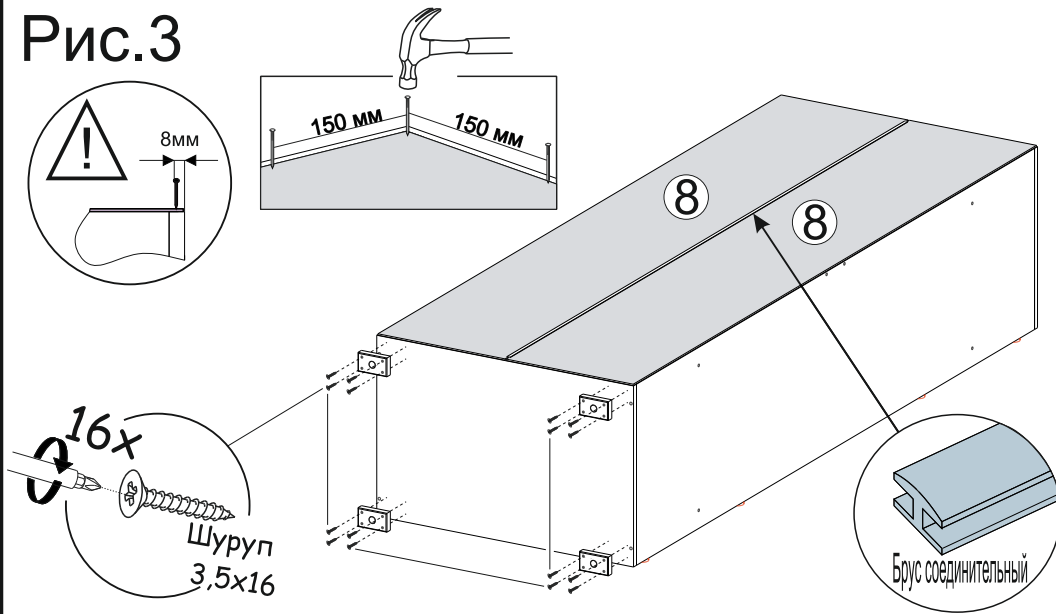

Замерьте диагонали собранного каркаса. Они должны быть равными (+/-1,2мм). Только после этого можете закрепить заднюю стенку ЛДВП при помощи гвоздей!

Рис.4

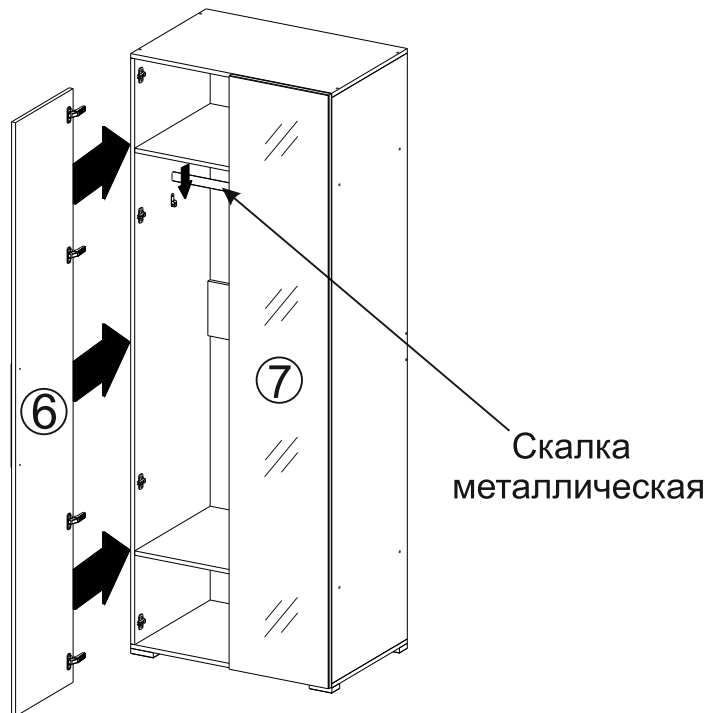

Установка и регулировка петель:

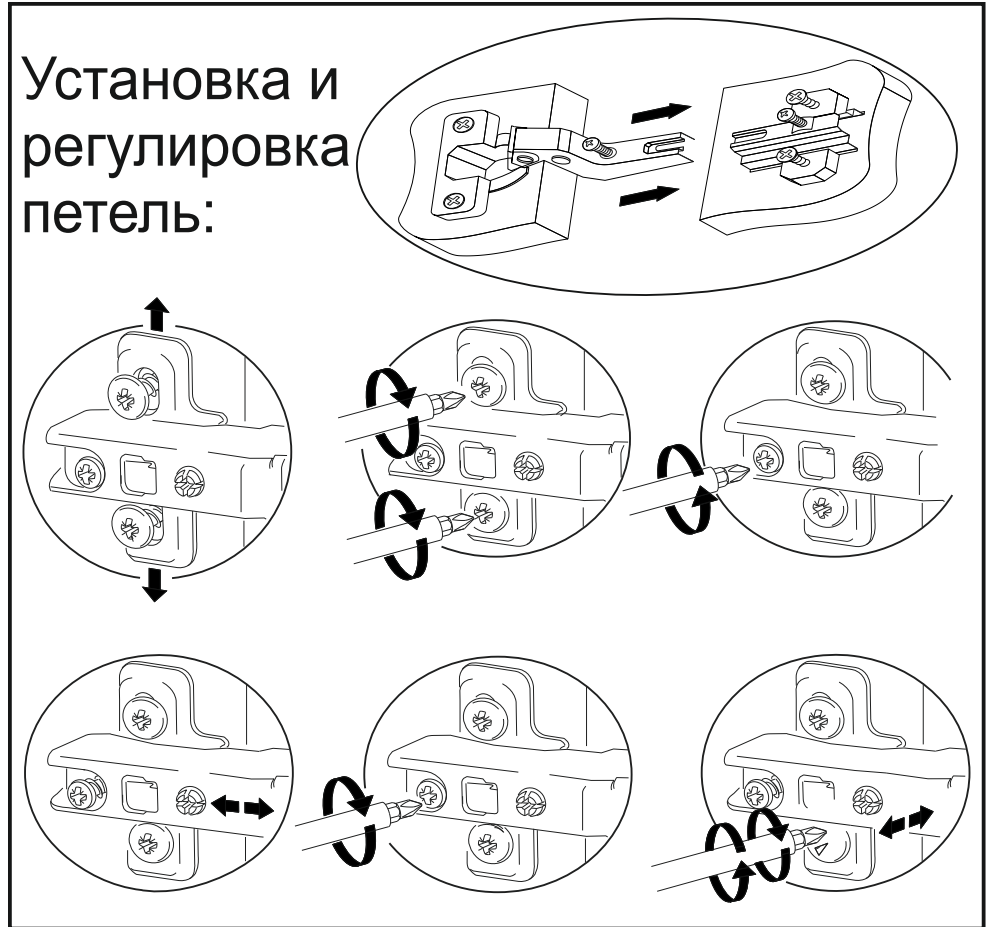

Рис.5